



KLIMATYZACJA



CHŁODNICTWO



OGRZEWANIE



silent+

MINI AQUA

POMPKA DO SKROPLIN

Silent+ Mini Aqua to efekt zastosowania rozwiązań technicznych Silent+ w najmniejszej pompce Mini na rynku i nasz kolejny krok ku innowacyjności.



Maks. przepływ 12 L/godz.



Maks. zalec. wys. podnoszenia 10 m (przepływ 6 L/godz.)



19dB(A)

GŁÓWNE ZALETY

- Najcichsza w swojej klasie
- Tłumik akustyczny
- Gotowość do pracy natychmiast po podłączeniu
- System antysyfonowy

PRZEZNACZENIE

- Maks. 16 kW / 54 tys. Btu/h
 - Klimatyzatory kanałowe, stojące i podwieszane, klimatyzatory ścienna typu split mini
- ✓ **Idealne rozwiązanie...** bo małe i ciche – potrafi zaskoczyć miejscem instalacji i bezgłonością!



0.18 kg†

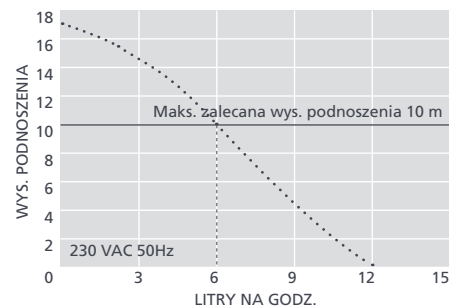
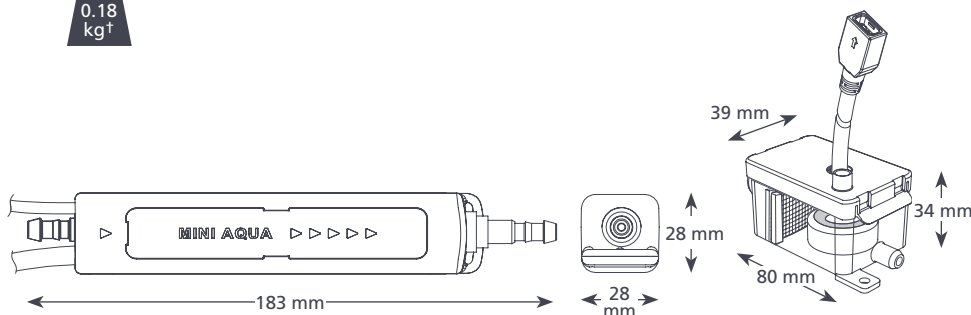

SILENT+ MINI AQUA @ 230 VAC 50Hz

Maks. przepływ	12 L/godz. @ wys. podn. 0
Maks. zalec. wys. podnoszenia	10 m
Maks. wysokość ssania	2 m
Hałas (w odl. 1 m)	19dB(A)
Zasilanie	230 VAC, 0.1A, 16W, 50/60Hz
Tryb pracy	Nieciągła
Klasa	II <input type="checkbox"/>
Maks. moc urządzenia	16 kW / 54 tys. Btu/h
Maks. temp. wody	40°C / 104°F
Przewód odprowadzający	śr. wew. 6 mm
Klasa ochrony IP	IP24
Wyłącznik bezpieczeństwa	3.0A Normalnie zamknięty
Zabezpieczenie przed przegrzaniem	✓
Elektronika zatopiona w żywicy	✓
Samozasysająca	✓

WARIANTY MODELU SILENT+ MINI AQUA

Silent+ Mini Aqua FP3326

† Tylko pompa

SUGEROWANE AKCESORIA XTRA

Opis	Nr części
Bezpiecznik 1A	FP2620
Króciec przył. do pionu kanalizacyjnego	FP2038
Wąż winylowy, wzmocniony plecionką 1/4" (6 mm)	AX5100
Filtr przewodowy 16 mm	FP2640

ZAWARTOŚĆ OPAKOWANIA

Silent+ Pompa Silent+ Mini Aqua • zbiornik (z filtrem, pływakiem, pokrywą) • kabel zasilający (1.5 m, „Plug & Play”) • tłumik akustyczny i jasnoniebieski przewód odprow. 1 m ze złączką • uchwyt antywibracyjny • winylowa rurka odpowietrzająca 150 mm, śr. wew. 6 mm • system antysyfonowy • 1.5 m odpowietrzający wąż ssący, śr. wew. 6 mm • niebieski wąż dopływowy 220 mm, śr. wew. 14 mm • zest. przyłącza przewodu odprowadzającego • zestaw okuć • instrukcja instalacji

Pobierz instrukcję z aspenspumps.com

Obejrzyj film instruktażowy nt. instalacji na aspenspumps.com



Więcej akcesoriów instalacyjnych przedstawiamy pw katalogu produktów Aspen Xtra

Informacje poprawne w chwili oddania do druku.



aspenspumps.com

+44 (0)1323 848842

sales@aspenspumps.com

niezawodny | cichy | prosty

11